



7.21 FT / 2.20 MTS

# BOOSTER PLUS

## Booster Plus

Modelo: BO22XA0506 / Código SGC: SGC-FIC-TE12

### GENERAL

Diámetro de equipo	7.21 FT / 2.20 Mts
Diámetro de aspa	6.98 FT / 2.13 Mts
Número de Aspas	6
Caballos de potencia	0.5 Hp
Peso del equipo	233.6 Lb / 106 Kg

### DESEMPEÑO A MÁXIMA VELOCIDAD

Velocidad Máxima	172 RPM
Nivel de ruido	48 dB
Consumo de energía a máxima velocidad	0.37 KW

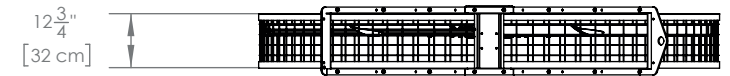

Panel de control  
 Altura: 15.7" (40 cm)  
 Anchura: 11.8" (30 cm)  
 Profundidad: 7.8" (20 cm)  
 Peso: 22.70 Lb" (10.30 Kg)

### MOTOR

Protección IP	IP 66
Potencia	0.5 HP / 0.37 KW

### GARANTÍA\*

- 2 Años en el variador de frecuencia.
- 3 Años el en motor eléctrico y reductor.
- 15 Años en aspas, centro, bastidor y kit de montaje.

### VARIADOR DE FRECUENCIA / MOTOR \*\*

Voltaje	Fases	Amps max	Interruptor	Frecuencia
460 V	3 Φ	0.95 Amps	20 Amps	60 Hz
230 V	3 Φ	1.90 Amps	20 Amps	60 Hz
230 V	1 Φ	1.90 Amps	20 Amps	60 Hz

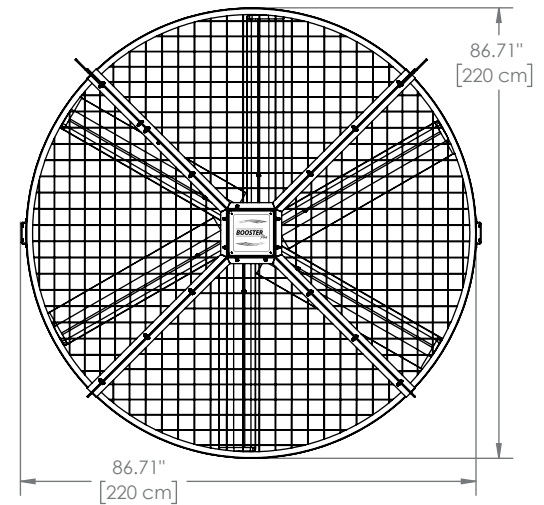

### CERTIFICACIÓN



Cumple con los estándares de la certificación UL, CE y CSA

### COMPONENTES DE SEGURIDAD

Malla protectora, kit de montaje y candado de seguridad.

\*Solicitar carta de garantía para conocer términos y condiciones.

\*\*Los datos de trabajo en la tabla son aplicables en la República Mexicana

(1) El equipo mostrado en la fotografía es un modelo personalizado, para más información consulte a su agente de ventas.