



6.72 FT / 2.05 MTS

MEGA XTRACTOR

(1)

Mega Xtractor

Modelo: MX20XA0506 / Código SGC: SGC-FIC-TE13

GENERAL

Diámetro de abertura	6.72 FT / 2.05 Mts
Diámetro de aspa	6.62 FT / 2.02 Mts
Número de Aspas	6
Caballos de potencia	0.5 Hp
Peso del equipo	377.6 Lb / 171.3 Kg

DESEMPEÑO A MÁXIMA VELOCIDAD

Velocidad Máxima	172 RPM
Nivel de ruido	48 dB
Consumo de energía a máxima velocidad	0.37 KW



Panel de control
 Altura: 15.7" (40 cm)
 Anchura: 11.8" (30 cm)
 Profundidad: 7.8" (20 cm)
 Peso: 22.70 Lb" (10.30 Kg)

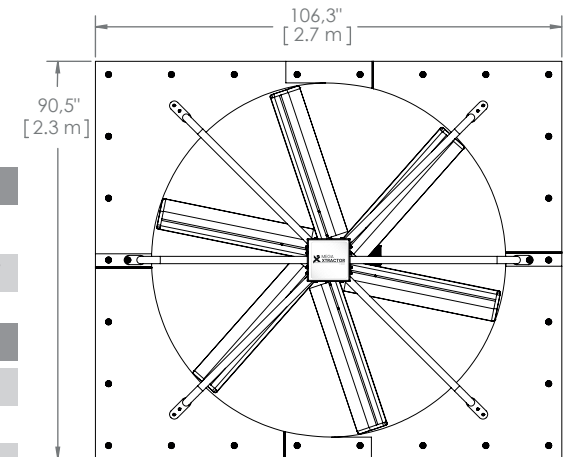

MOTOR

Protección IP	IP 66
Potencia	0.5 HP / 0.37 KW

GARANTIA*

2 Años en el variador de frecuencia.

3 Años en el motor eléctrico, reductor de velocidad.

15 Años en aspas, centro, bastidor y kit de montaje.

VARIADOR DE FRECUENCIA / MOTOR **

Voltaje	Fases	Amps max	Interruptor	Frecuencia
460 V	3 Φ	0.95 Amps	20 Amps	60 Hz
230 V	3 Φ	1.90 Amps	20 Amps	60 Hz
230 V	1 Φ	1.90 Amps	20 Amps	60 Hz

CERTIFICACIÓN



Cumple con los estándares de la certificación UL, CE y CSA

COMPONENTES DE SEGURIDAD

Candado de seguridad

Si necesita un sistema de filtración o fijación, comuníquese con su agente de ventas para optimizar su sistema de ventilación.

No se incluye sistema de fijación o cualquier otro accesorio para filtrar o evitar la entrada de objetos al inmueble.

*Solicitar carta de garantía para conocer términos y condiciones.

**Los datos de trabajo en la tabla son aplicables en la República Mexicana

(1) El equipo mostrado en la fotografía es un modelo personalizado, para más información consulte a su agente de ventas.